



RIPPENKEILE

Jouplast®

90 MM

TECHNISCHE INFORMATIONEN



+ PRODUKTVORTEILE

- Einstellbereich von 14 bis 20 mm.
- Präzise Anpassung dank Verzahnungen.
- Mit den trennbaren Montageplatten kompatibel.
- Löcher für Befestigungsschrauben vorhanden.
- Ultrawiderstandsfähig.

✓ ANWENDUNGSBEREICHE

- Unsere Keile können für alle Schreinerarbeiten im Innen- und Außenbereich und zum Verkeilen von Holzböden, wie Terrassenhölzern und Parkettböden.
- Für Anpassungen von 14 bis 20 mm.

👍 DRUCKFESTIGKEIT

- Druckfestigkeit : über 2 T.

💡 EMPFEHLUNGEN

- Kann verschraubt, verklebt oder festgenagelt werden.

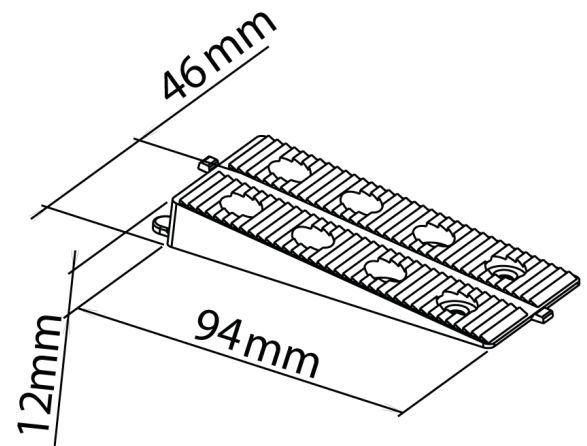

🔍 EIGENSCHAFTEN

- Material: recycelt Polypropylen
- Farbe: grau
- Abmessungen: 94 mm x 46 mm x 12 mm
- Befestigungsstift: 7 mm/ Anzahl : 2
- Gewicht: 16,50 g
- Temperaturbeständig zwischen - 30°C und + 60°C
- UV-, witterungs- und frostbeständig

📦 VERPACKUNG

- Eimer mit 100 Stück (72 Eimer pro Palette - Stapelbar)
- Gemischter Eimer H90 x 50 + H170 x 30 (72 Eimer pro Palette - Stapelbar)
- Karton mit 8 Beuteln à 30 Stück (24 Kartons pro Palette)

Das Dokument ist urheberrechtlich geschützt. Jegliche Vervielfältigung, Kopie, Auszug, Wiederverwendung in anderen Publikationen, Übersetzung oder Anpassung, Plakatierung, Vertrieb oder Modifikation, ganz oder teilweise, ohne die schriftliche Genehmigung von TMP CONVERT ist strengstens verboten und bestrafbar. TMP CONVERT behält sich das Recht vor; jederzeit ohne Vorkündigung Informationen hinzuzufügen, zu ändern oder zu löschen.



www.jouplast.com



FT_0090_2303_DE